

Softstartér PSR 60, PSR 72, PSR 85, PSR 105 (ovládací napětí 24 V DC)



Důležité informace

Instalaci, uvedení do provozu a údržbu tohoto přístroje musí provádět pouze plně kvalifikovaná osoba dle následujících pokynů:

Tento přístroj pracuje s nebezpečným napětím, které může způsobit smrt, nebo vážné zranění.

Vždy odpojte napětí před započetím práce na zařízení.

Nedotýkejte se svorek, pokud je zařízení pod napětím.

Toto napětí je trvale na svorkách motoru i při vypnutém přístroji (dvou- fázové řízení, jedna fáze je trvale propojena).

Zkontrolujte zda máte správný přístroj s přihlednutím k síťovému napětí, napájecímu napětí, jmenovitým hodnotám motoru a frekvenci.

Tento přístroj byl pečlivě vyroben a otestován, nicméně existuje možnost rizika poškození při přepravě a manipulaci.

Měl by být dodržen následující postup při instalaci a uvádění do provozu:

1. Odpojte síťové napětí (L1-L3)
2. Připojte ovládací napětí (A1-A2)
3. Zkontrolujte, zda bliká vrchní LED dioda. Pokud neblinká, nepokračujte v dalších krocích.
4. Připojte síťové napětí (L1-L3)
5. Zkontrolujte, zda trvale svítí vrchní LED dioda. Pokud trvale nesvítí, nepokračujte v dalších krocích.
6. Nyní by měl být softstartér připraven k spouštění a zastavování motoru.

PSR60, 72, 85, 105	

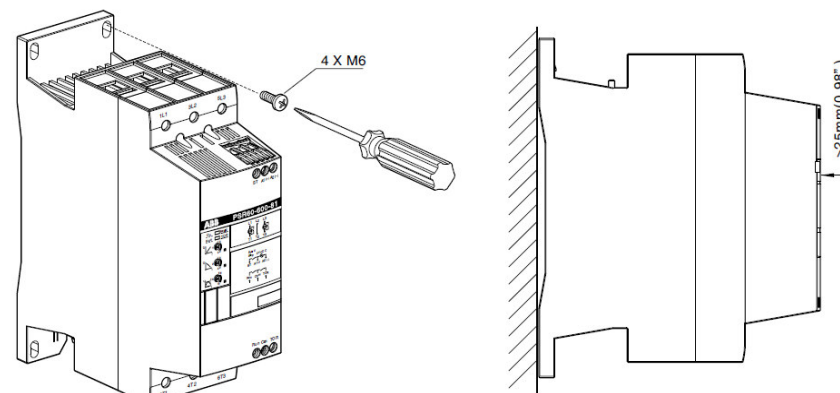
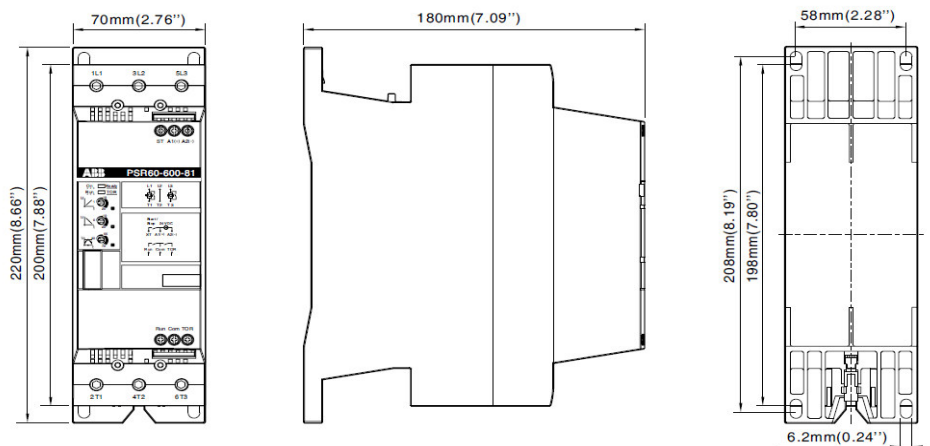

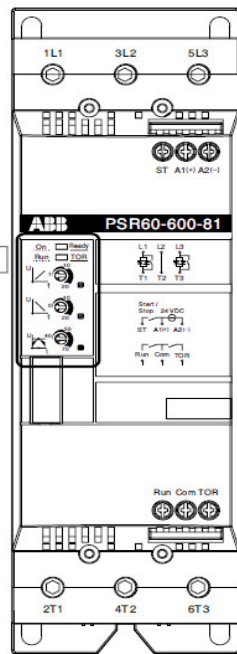
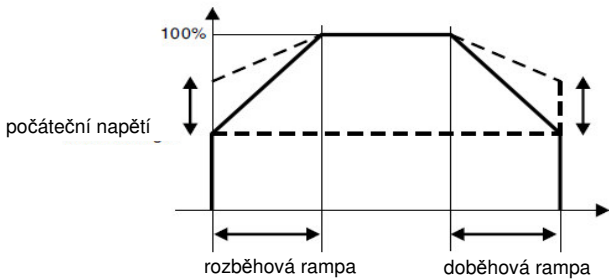
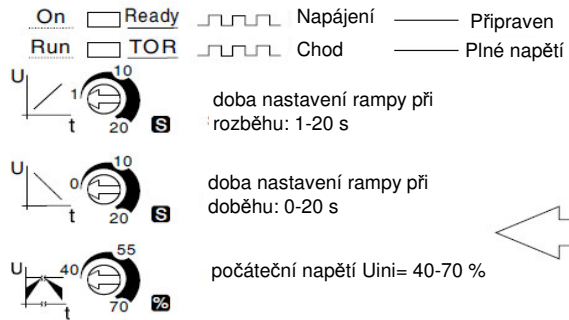

Ovládací napětí (A1-A2)
 Síťové napětí (L1-L3)
 Signál Start/Stop (A1-ST)
 Napětí na motoru (T1-T3)
 Chod- výstup
 TOR- výstup
LED1
 On/ Ready
LED2
 Run /TOR

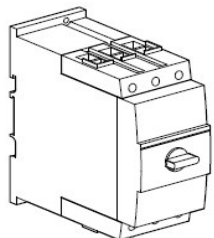
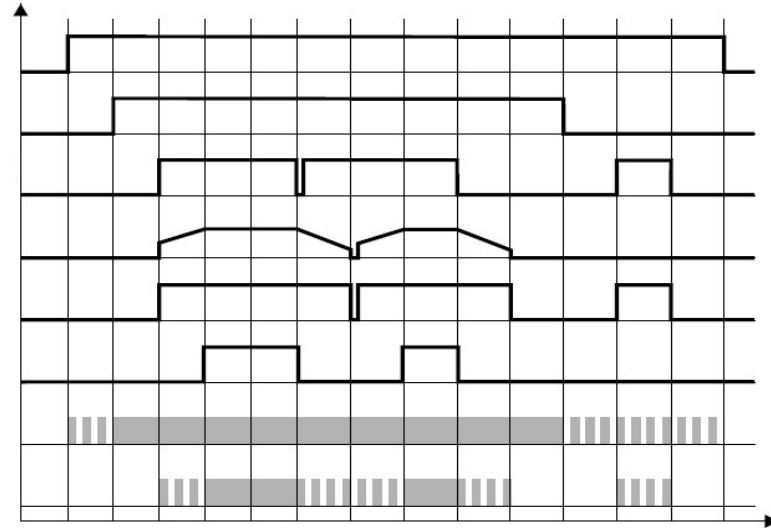

MS495



Adaptér BEA

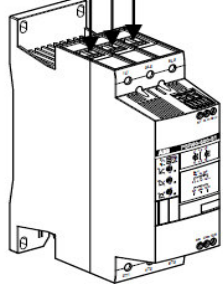

PSR60,72,85,105

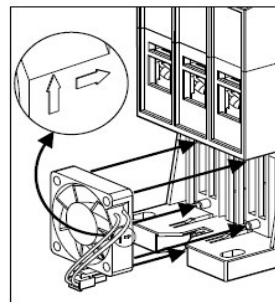

PSR - FAN



10 startů/hodinu při 4xle a 6 s



20 startů/hodinu při 4xle a 6 s

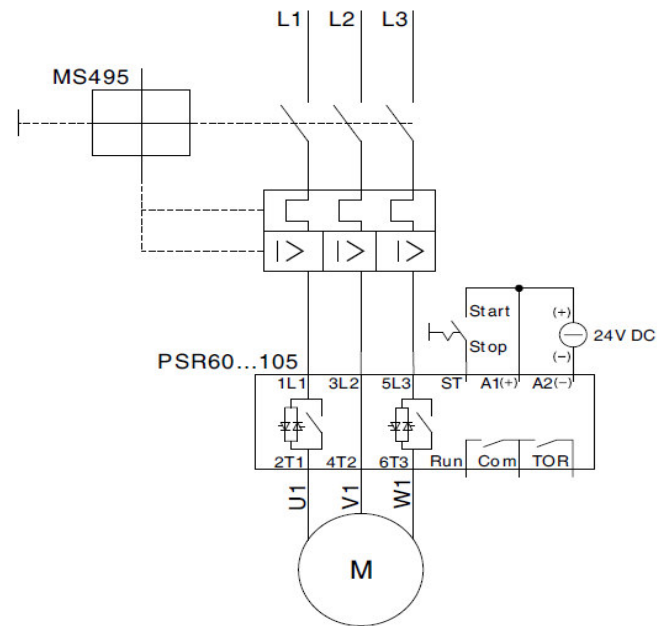

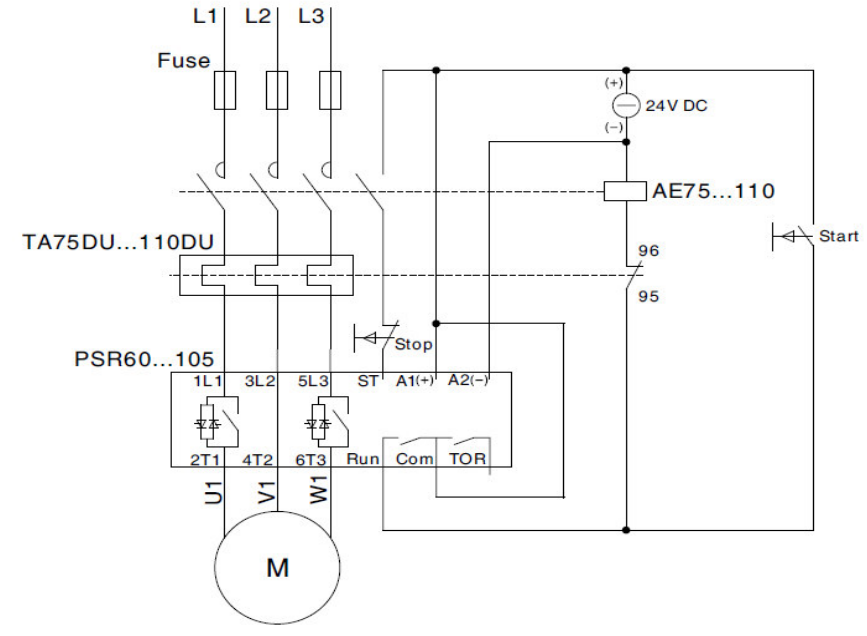
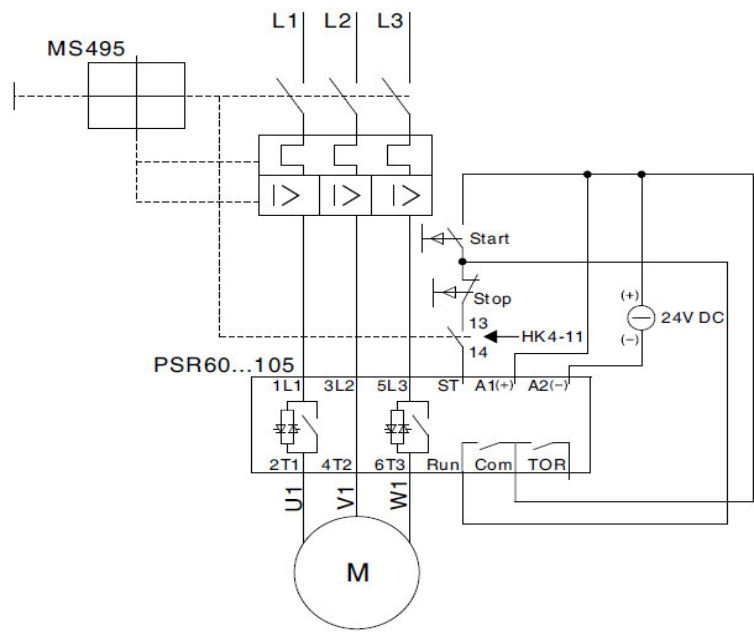

Softstartér PSR 60, PSR 72, PSR 85, PSR 105 (ovládací napětí 100-240 V AC)

Důležité informace

Instalaci, uvedení do provozu a údržbu tohoto přístroje musí provádět pouze plně kvalifikovaná osoba dle následujících pokynů:

Tento přístroj pracuje s nebezpečným napětím, které může způsobit smrt, nebo vážné zranění.

Vždy odpojte napětí před započetím práce na zařízení.

Nedotýkejte se svorek, pokud je zařízení pod napětím.

Toto napětí je trvale na svorkách motoru i při vypnutém přístroji (dvou- fázové řízení, jedna fáze je trvale propojena).

Zkontrolujte zda máte správný přístroj s přihlednutím k síťovému napětí, napájecímu napětí, jmenovitým hodnotám motoru a frekvenci.

Tento přístroj byl pečlivě vyroben a otestován, nicméně existuje možnost rizika poškození při přepravě a manipulaci.

Měl by být dodržen následující postup při instalaci a uvádění do provozu:

1. Odpojte síťové napětí (L1-L3)
2. Připojte ovládací napětí (A1-A2)
3. Zkontrolujte, zda bliká vrchní LED dioda. Pokud neblíká, nepokračujte v dalších krocích.
4. Připojte síťové napětí (L1-L3)
5. Zkontrolujte, zda trvale svítí vrchní LED dioda. Pokud trvale nesvítí, nepokračujte v dalších krocích.
6. Nyní by měl být softstartér připraven k spouštění a zastavování motoru.

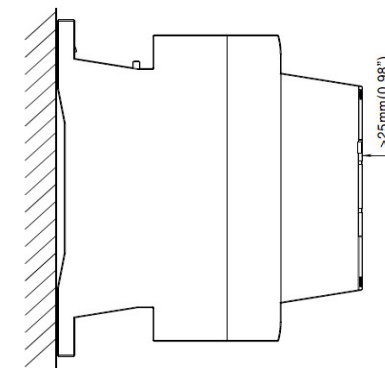
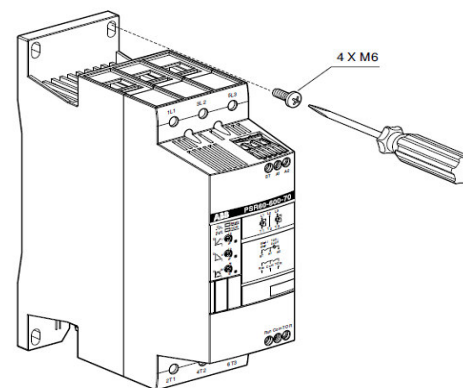
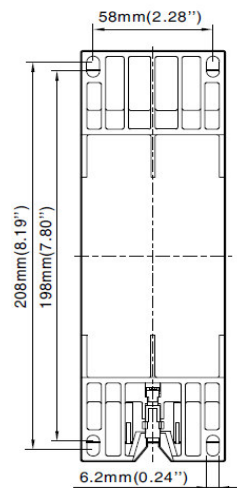
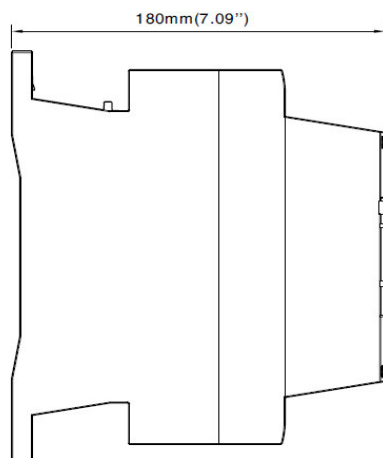
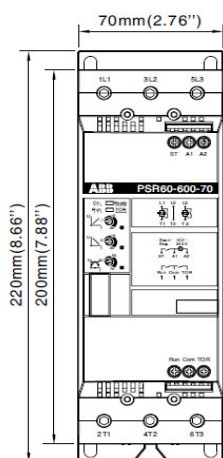
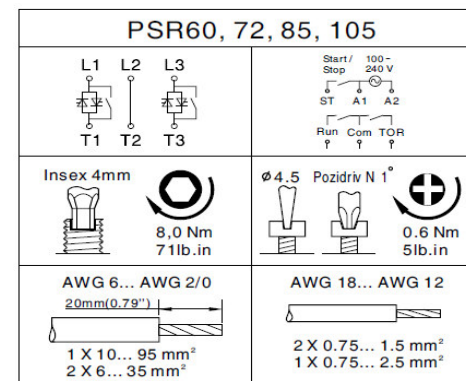

Softstartér PSR 60, PSR 72, PSR 85, PSR 105 (ovládání napětí 100-240 V AC)

On Ready Napájení Připraven
 Run TOR Chod Plné napětí

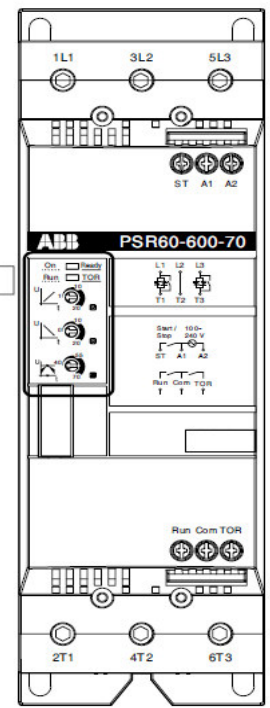
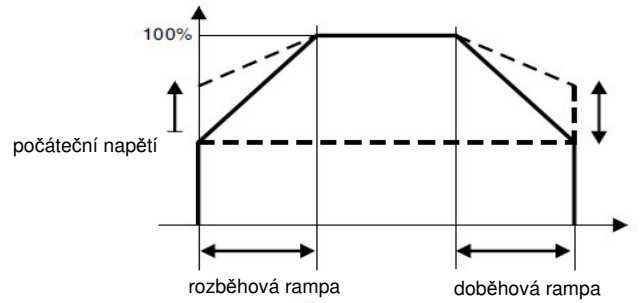
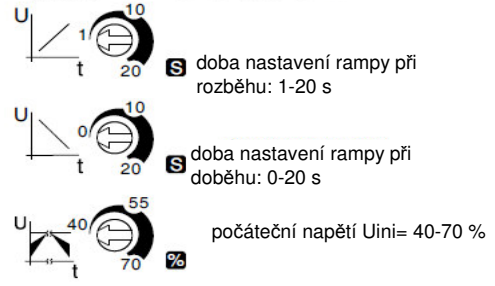

Ovládací napětí (A1-A2)
 Síťové napětí (L1-L3)
 Signál Start/Stop (A1-ST)
 Napětí na motoru (T1-T3)
 Chod- výstup
 TOR- výstup
LED1
 On/ Ready
LED2
 Run /TOR

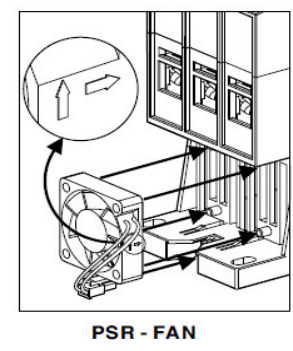
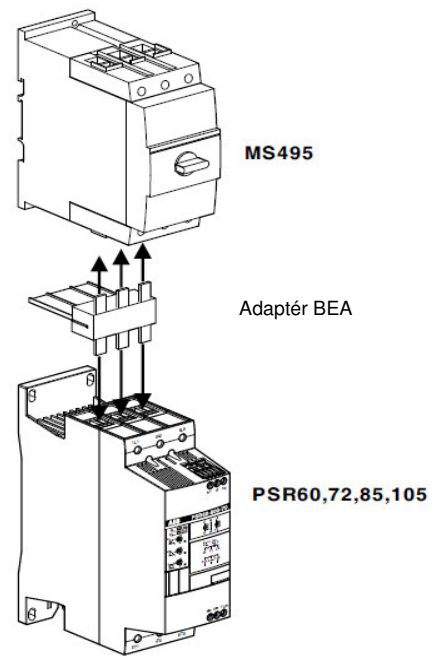
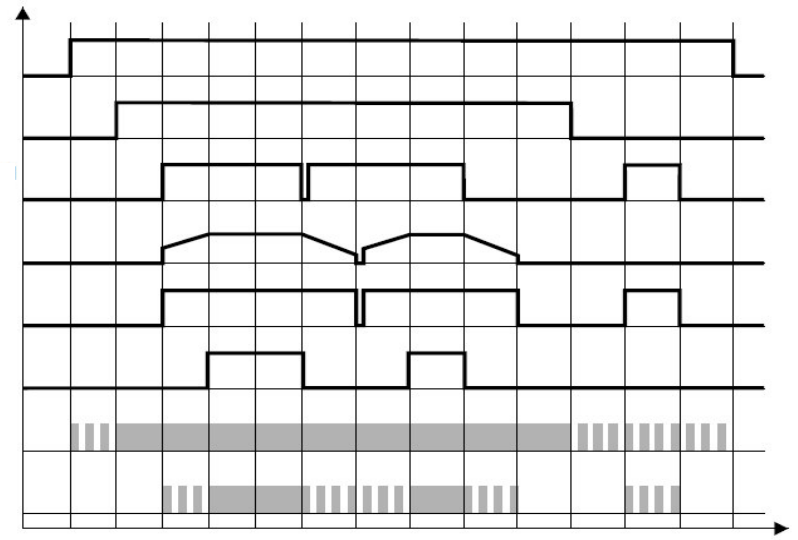

10 startů/hodinu při 4xle a 6 s
 20 startů/hodinu při 4xle a 6 s

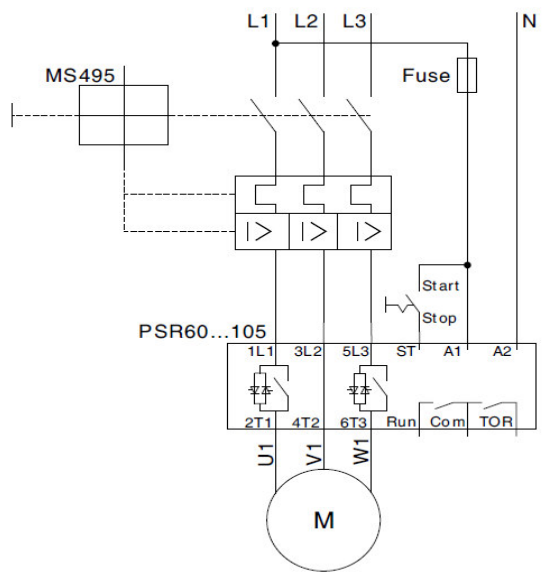

Softstartér PSR 60, PSR 72, PSR 85, PSR 105 (ovládací napětí 100-240 V AC)

